

ГАБАРИТНЫЕ РАЗМЕРЫ

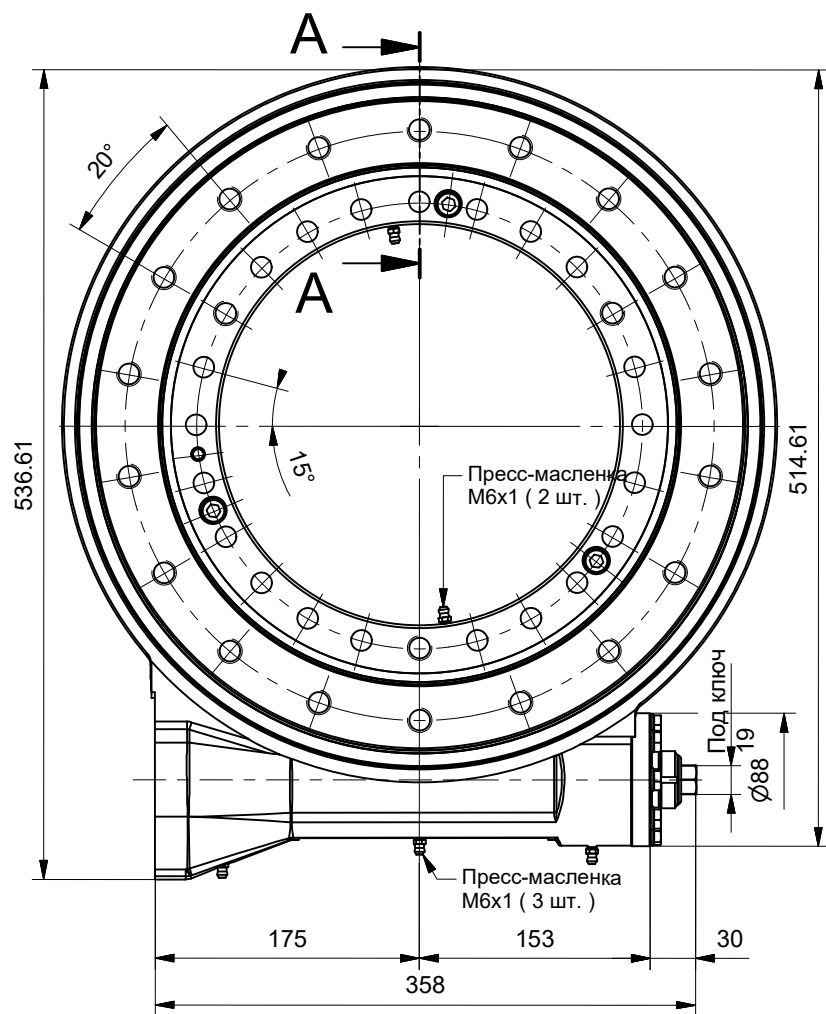

Сечение А-А

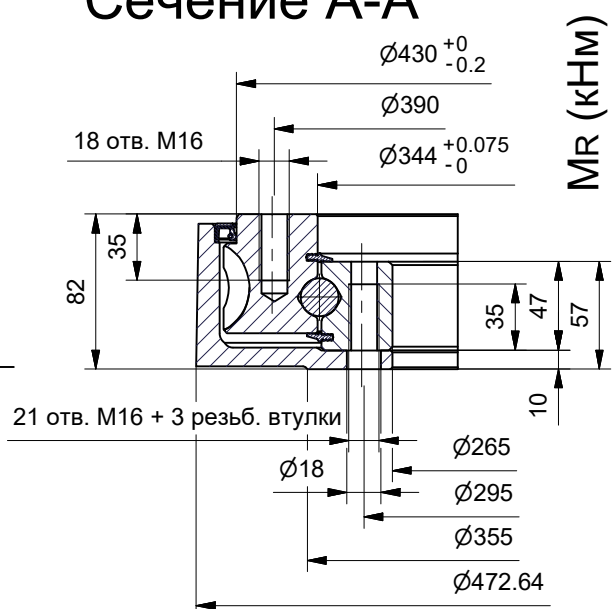

Сечение В-В

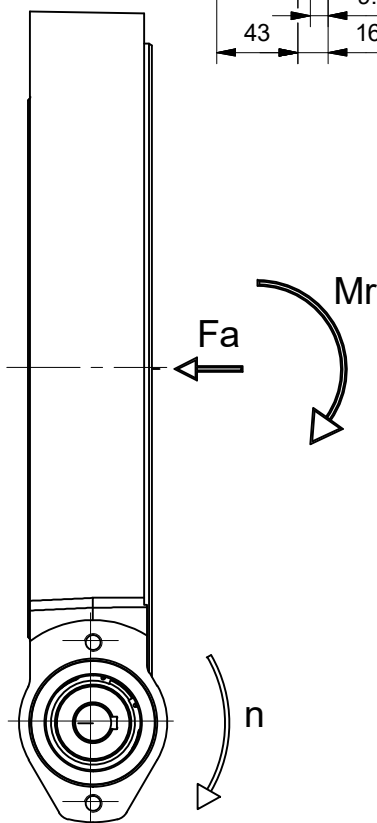
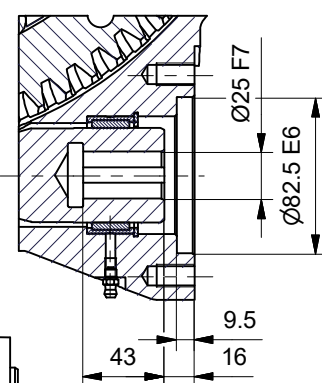

ДИАГРАММЫ НАГРУЗОК

Комбинированная нагрузка (преобладание осевой)



Преобладание опрокидывающей нагрузки

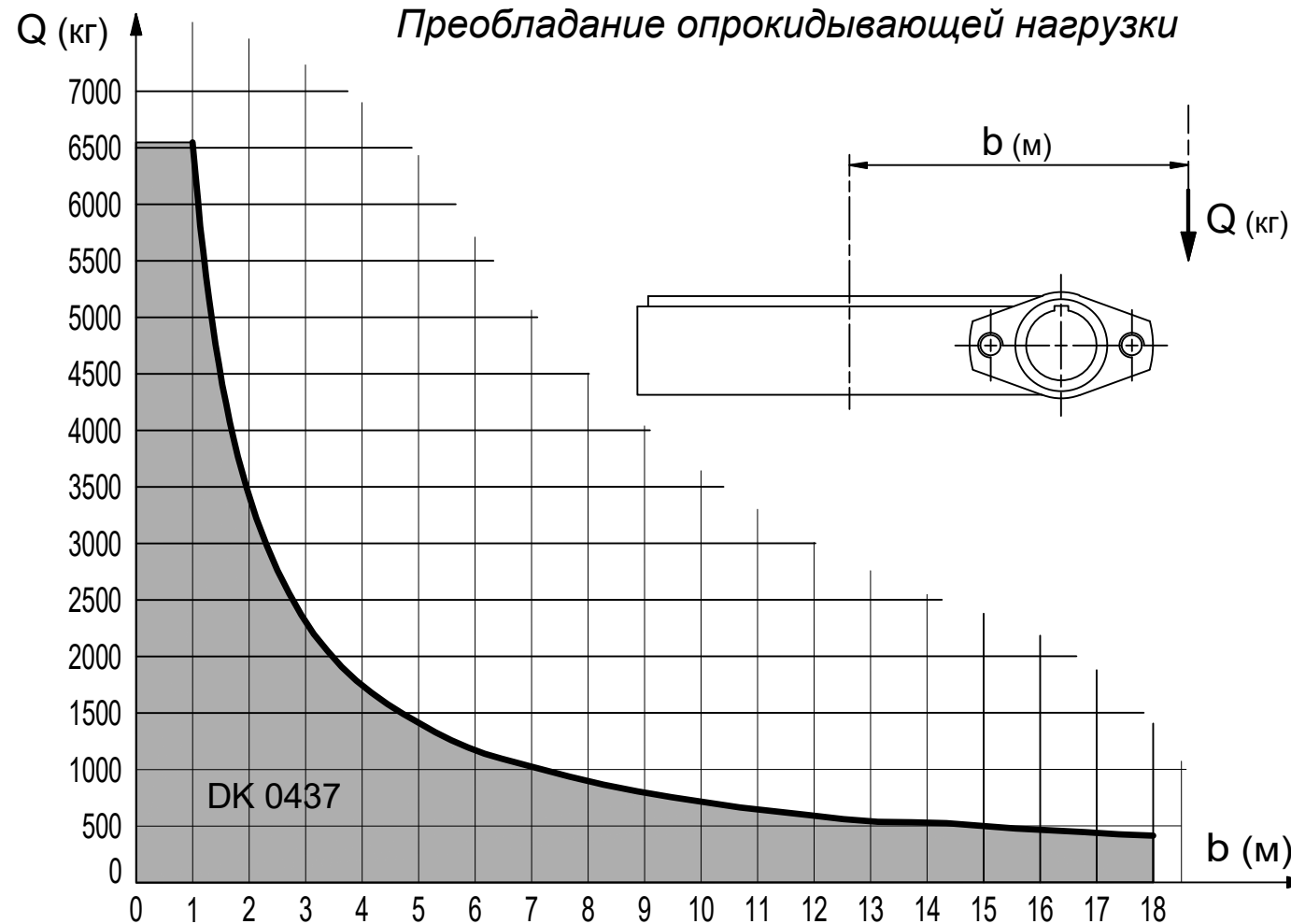

ТЕХНИЧЕСКИЕ ХАРАКТЕРИСТИКИ

Передаточное соотнош. $r = 1 : 85$

Макс. част. вращ. на входе $n = 200$ об/мин

Макс. момент на выходе $\left\{ \begin{array}{l} \text{постоян.} \\ \text{кратковрем.} \end{array} \right.$ $M_u = 10150$ Нм
 $M_p = 12905$ Нм

Макс. опрокидывающий момент (момент торможения) $M_f = 12905$ Нм

Отсутствие проворота в обратном направлении не гарантируется

Масса 61,3 кг



ЛИСТ ТЕХНИЧЕСКИХ ДАННЫХ
 ОПОРНО-ПОВОРОТНОЕ УСТРОЙСТВО DK0437
 КОД GRXDK04370 Изм. 00